

JOTA BARRIOS PROJETOS
Arthur Moreira Torquato
Engº Civil - CREA 53900 - CE

TITULO	CONJUNTO SANITÁRIO - DETALHE 2
PROJETO	MELHORIAS SANITÁRIAS DOMICILIARES
LOCALIDADE	SÍTIO BARREIRAS E SÍTIO MIRANDA - IRAUÇUBA
FUNASA	MINISTERIO DA SAUDE FUNDAÇÃO NACIONAL DE SAUDE

DATA	ESCALA	ARQUIVO
JUN/2016	1:25	
PRANCHA 09/15		
AUTORES		
NOME: ARTHUR MOREIRA TORQUATO CREA: 53.900 D-CE		
NOME: CREA:		
DESENV.	DESENHO	VISTO

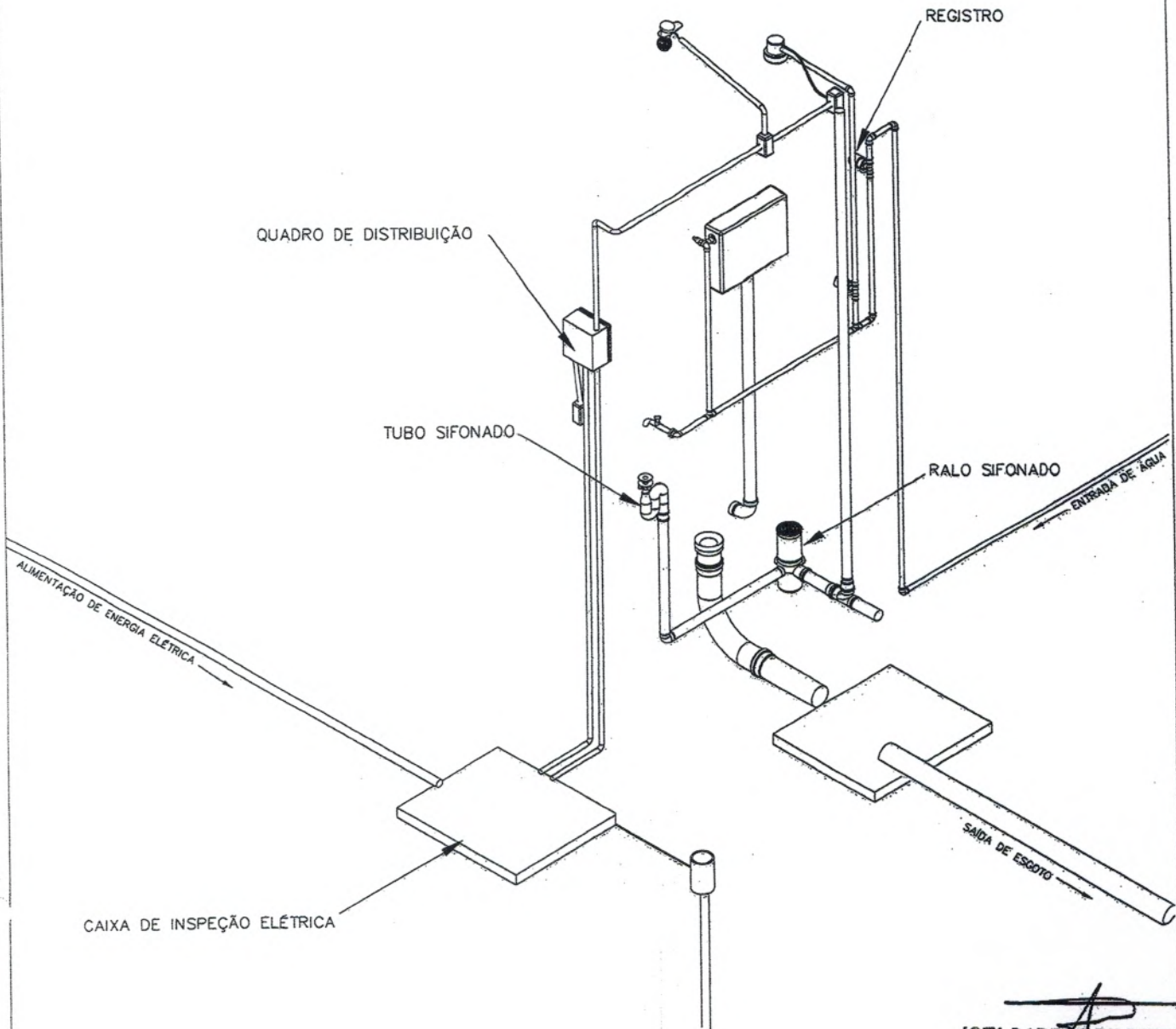
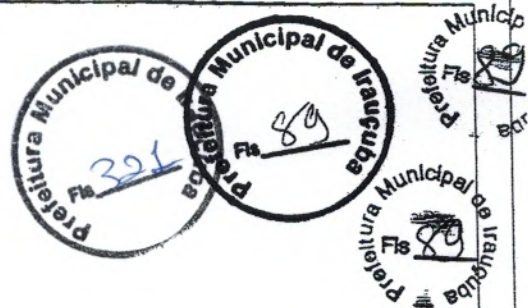

JOTA BARROS PROJETOS
 Arthur Moreira Torquato
 Engº Civil - CREA 53900 - CE

TÍTULO	CONJUNTO SANITÁRIO - DETALHE 3
PROJETO	MELHORIAS SANITÁRIAS DOMICILIARES
LOCALIDADE	SÍTIO BARREIRAS E SÍTIO MIRANDA - IRAUÇUBA
FUNASA	MINISTERIO DA SAUDE FUNDACAO NACIONAL DE SAUDE

DATA	ESCALA	ARQUIVO
JUN/2016	1:25	
PRANCHA 10/15		
AUTORES		
NOME: ARTHUR MOREIRA TORQUATO CREA : 53.900 D-CE		
NOME : CREA :		
DESENV.	DESENHO	VISTO

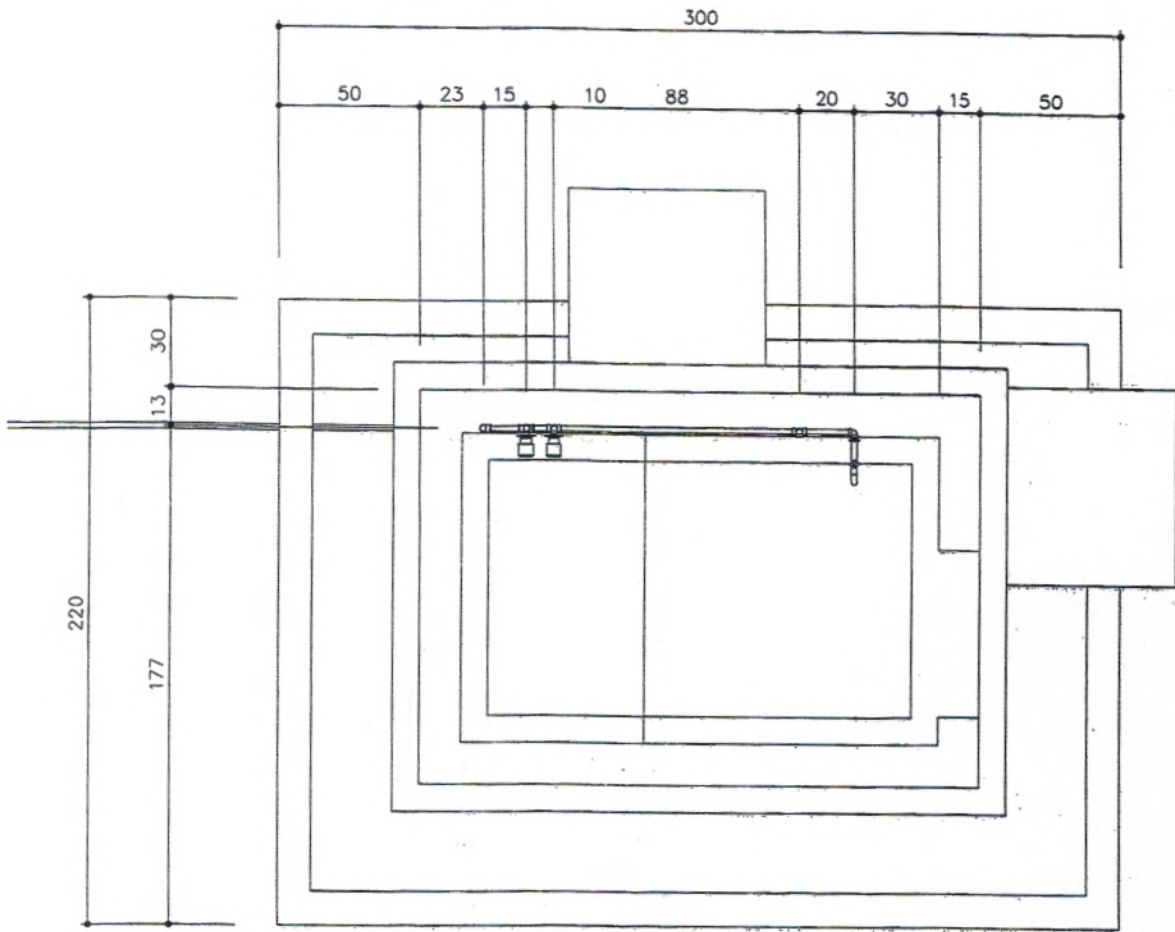
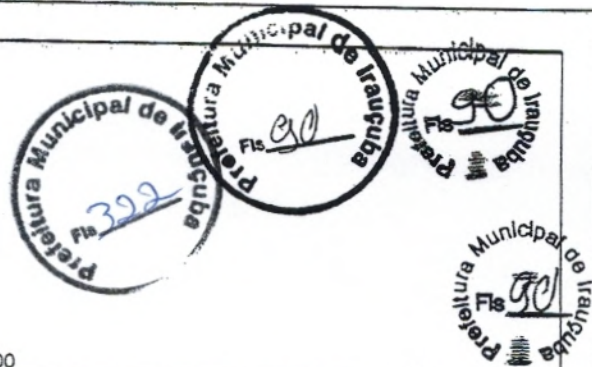

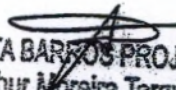

JOTA BARROS PROJETOS
 Arthur Moreira Torquato
 Engº CIV - CREA 53900 - CE

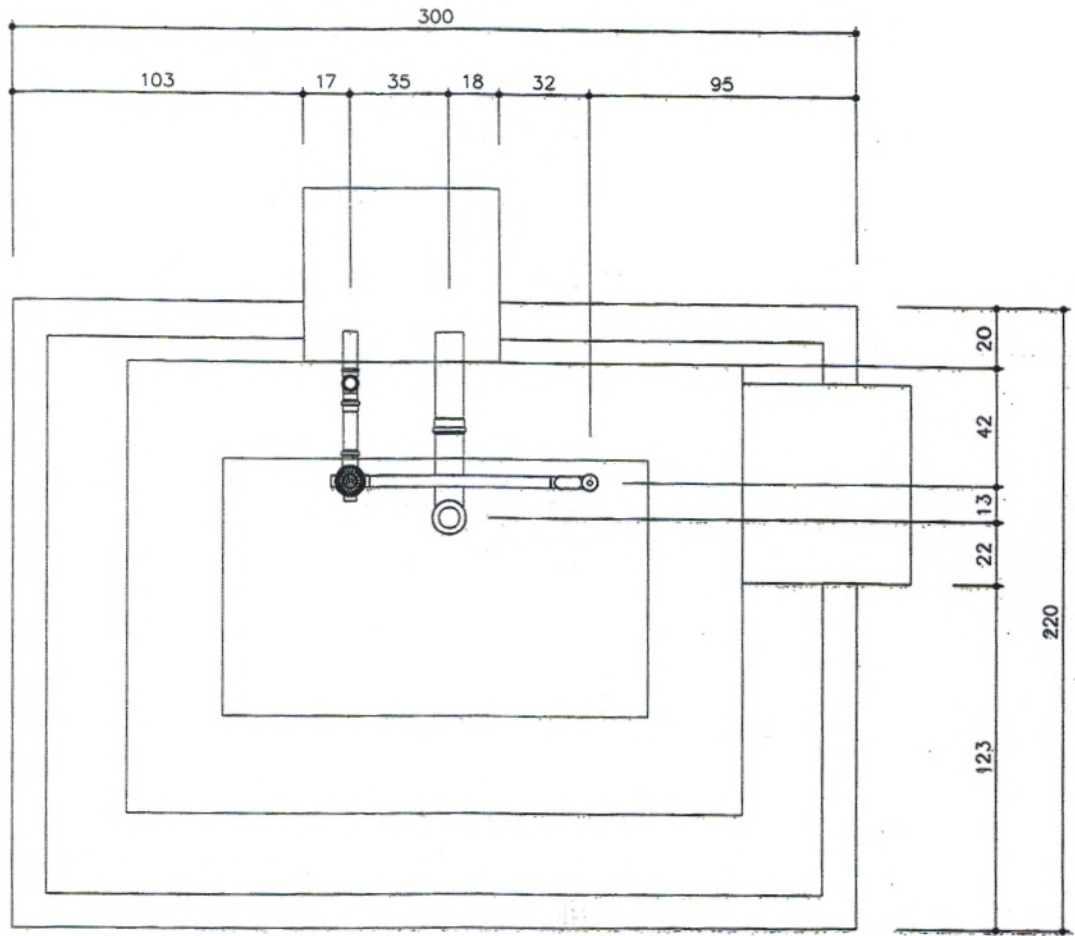
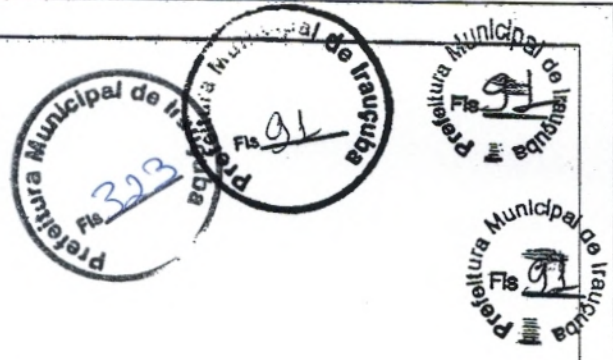
TITULO		DATA	ESCALA	ARQUIVO
CONJUNTO SANITÁRIO - HIDRÁULICO PLANTA		JUN/2016	1:25	
PRANCHA 11/15				
PROJETO		AUTORES		
MELHORIAS SANITÁRIAS DOMICILIARES		NOME: ARTHUR MOREIRA TORQUATO CREA : 53.900 D-CE		
LOCALIDADE		NOME :		
SÍTIO BARREIRAS E SÍTIO MIRANDA - IRAUÇUBA		CREA :		
FUNASA		DESENV.	DESENHO	VISTO
MINISTERIO DA SAUDE FUNDAÇÃO NACIONAL DE SAUDE				

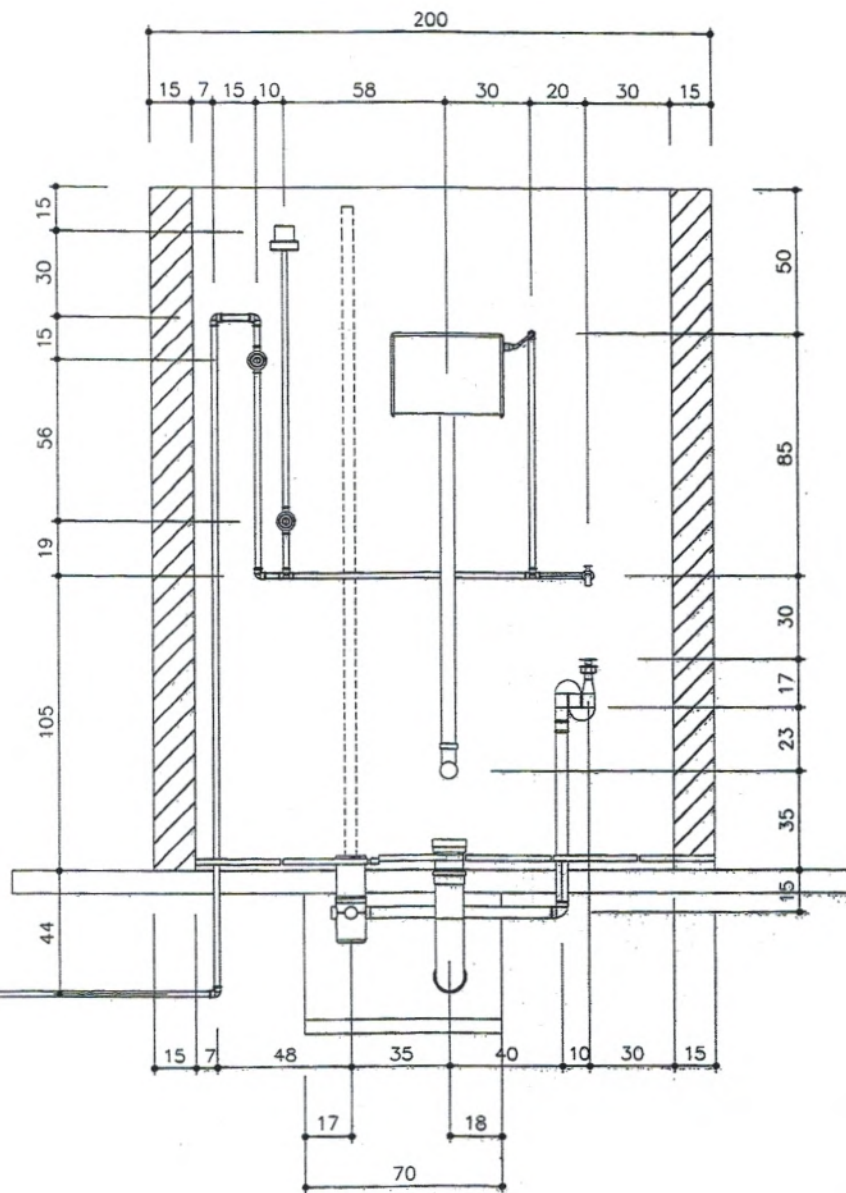
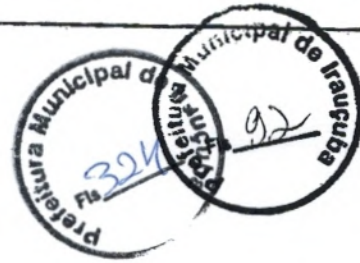

JOTA BARROS PROJETO
 Arthur Moreira Torquato
 Engº Civil - CREA 53900 - CE

TITULO		DATA	ESCALA	ARQUIVO
CONJUNTO SANITÁRIO - ESGOTO PLANTA		JUN/2016	1:25	
PRANCHA 12/15				
PROJETO		AUTORES		
MELHORIAS SANITÁRIAS DOMICILIARES		NOME: ARTHUR MOREIRA TORQUATO CREA : 53.900 D-CE		
LOCALIDADE		NOME :		
SÍTIO BARREIRAS E SÍTIO MIRANDA - IRAUÇUBA		CREA :		
FUNASA		MINISTERIO DA SAUDE FUNDAÇÃO NACIONAL DE SAUDE		
		DESENV.	DESENHO	VISTO



JOTA BARREIROS PROJETOS
 Arthur Moreira Torquato
 Eng. CIVIL - CREA 53000-D-CE

TÍTULO	
CONJUNTO SANITÁRIO - INST. HIDRÁULICA	
PROJETO	
MELHORIAS SANITÁRIAS DOMICILIARES	
LOCALIDADE	
SÍTIO BARREIRAS E SÍTIO MIRANDA - IRAUÇUBA	
FUNASA	
MINISTERIO DA SAUDE FUNDAÇÃO NACIONAL DE SAUDE	

DATA	ESCALA	ARQUIVO
JUN/2016	1:25	
PRANCHA 13/15		
AUTORES		
NOME: ARTHUR MOREIRA TORQUATO CREA : 53.900-D-CE		
NOME: CREA :		
DESENV.	DESENHO	VISTO

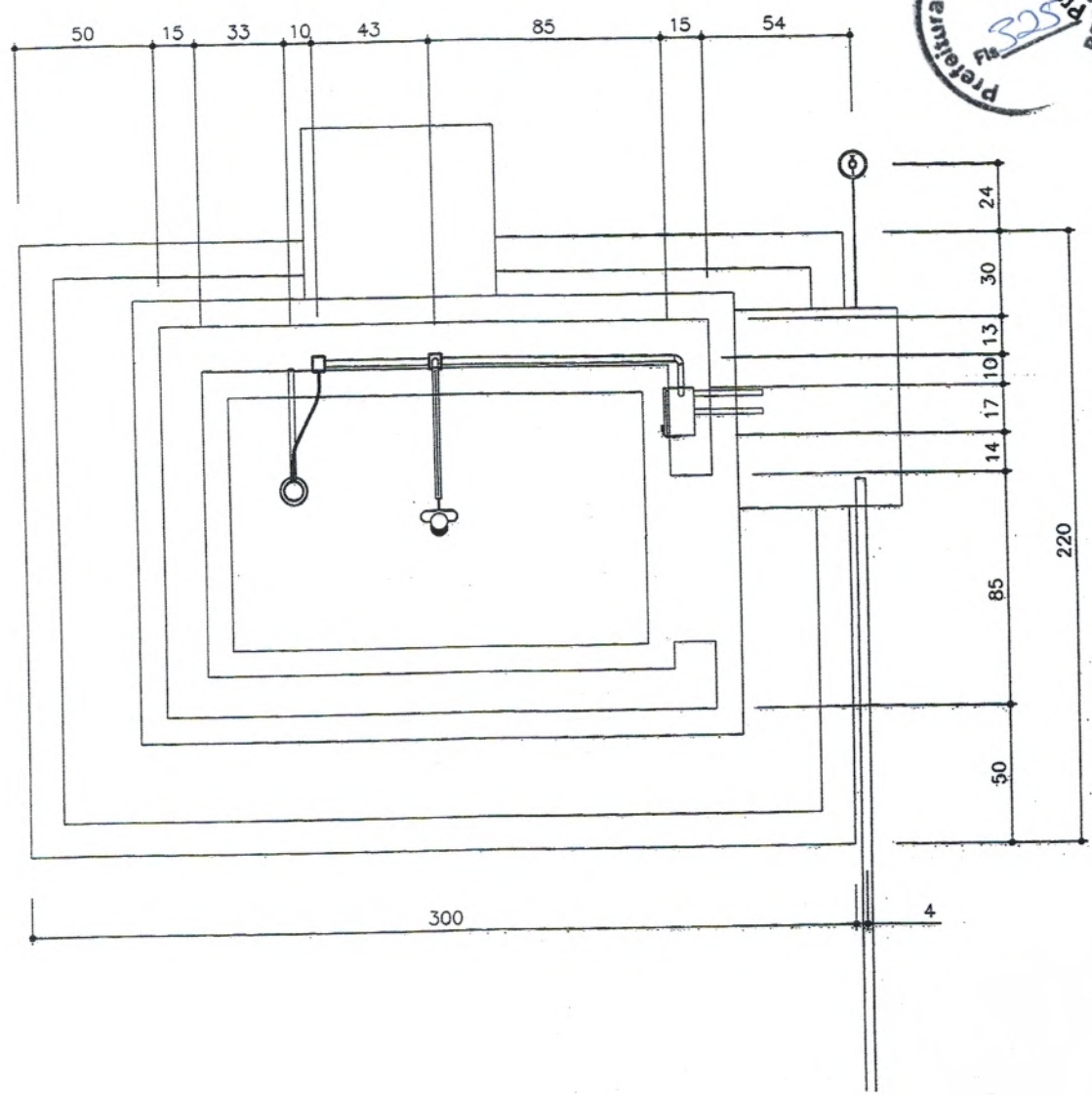

JOTA BARROS PROJETO
 Arthur Moreira Torquato
 Engº CIV - CREA 53900 - CE

TITULO CONJUNTO SANITÁRIO - ELÉTRICO PLANTA		DATA JUN/2016	ESCALA 1:25	ARQUIVO
PRANCHA 14/15				
PROJETO MELHORIAS SANITÁRIAS DOMICILIARES		AUTORES		
LOCALIDADE SÍTIO BARREIRAS E SÍTIO MIRANDA - IRAUÇUBA		NOME: ARTHUR MOREIRA TORQUATO CREA : 53.900-D-CE		
FUNASA MINISTERIO DA SAUDE FUNDAÇÃO NACIONAL DE SAUDE		NOME : CREA :		
		DESENV.	DESENHO	VISTO

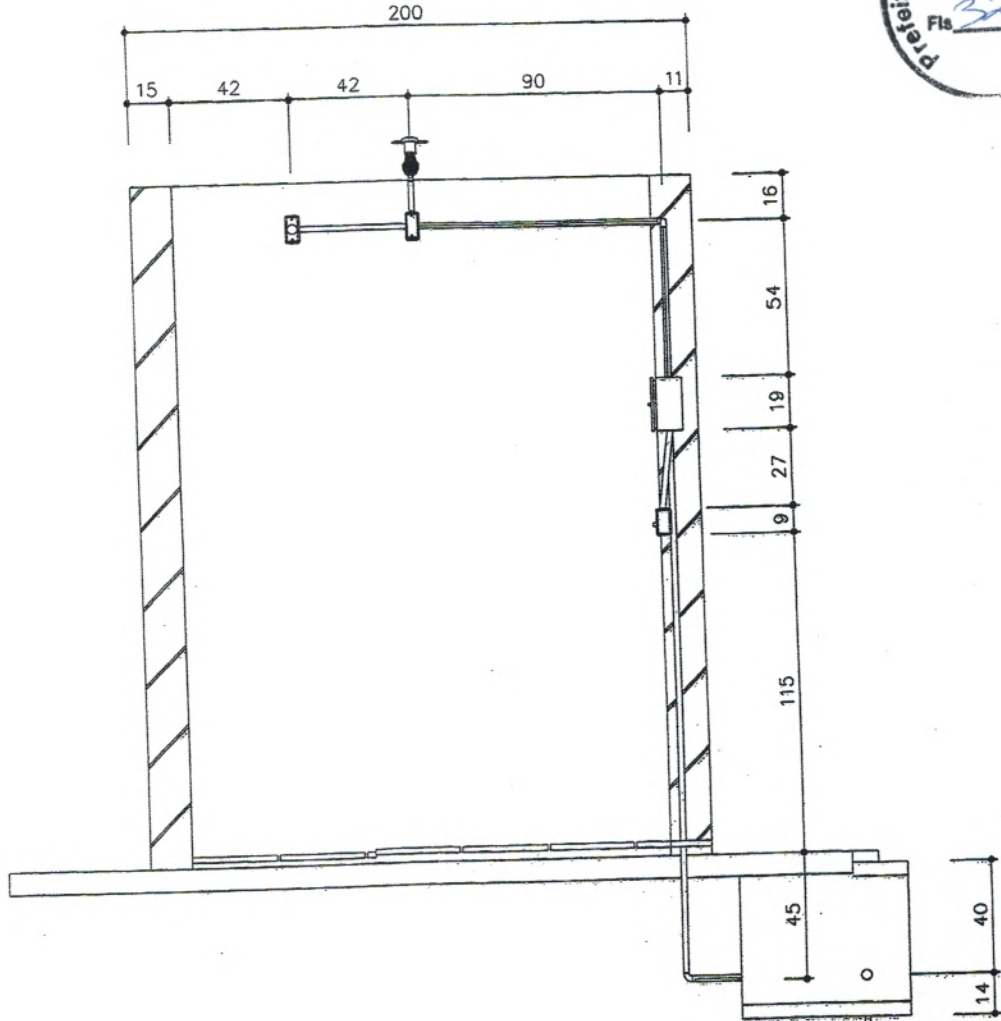
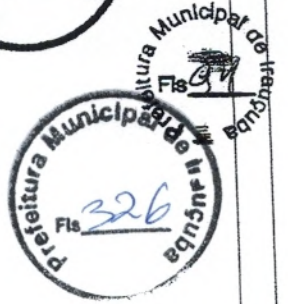
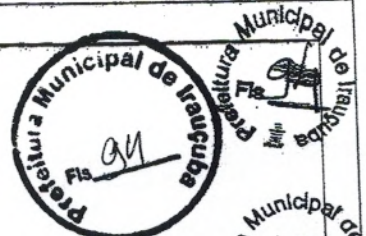

JOTA BARROS PROJE
 Arthur Moreira Torquato
 Eng.º OM - CREA 33000-C

TITULO
CONJUNTO SANITÁRIO - INST. ELÉTRICAS

PROJETO
MELHORIAS SANITÁRIAS DOMICILIARES

LOCALIDADE
SÍTIO BARREIRAS E SÍTIO MIRANDA - IRAUÇUBA

FUNASA MINISTERIO DA SAUDE
 FUNDAÇÃO NACIONAL DE SAUDE

DATA	ESCALA	ARQUIVO
JUN/2016	1:25	
FRANCHA 15/15		

AUTORES
 NOME: ARTHUR MOREIRA TORQUATO
 CREA: 53.900 D-CE

NOME:
 CREA:

DESENV.	DESENHO	VISTO



PREFEITURA MUNICIPAL DE IRAUCUBA



4. PIA DE COZINHA



PREFEITURA MUNICIPAL DE IRAUÇUBA



4.1. PIA DE COZINHA – ESPECIFICAÇÕES TÉCNICAS



**ESPECIFICAÇÕES TÉCNICAS PARA A CONSTRUÇÃO DE
MELHORIAS SANITÁRIAS DOMICILIARES.**

PIA DE COZINHA

2016



1

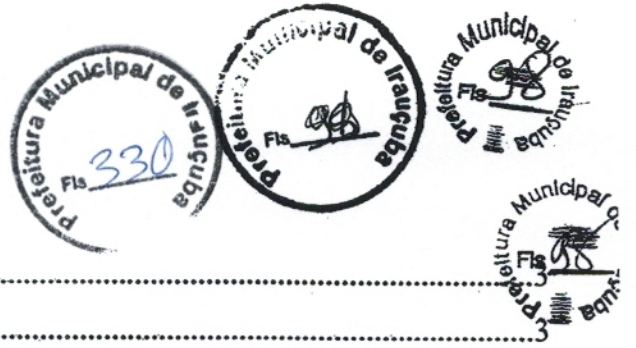

Sumário

1. Considerações preliminares.....	
2. Descrição.....	
3. Materiais de construção.....	3
4. Execução da obra.....	4
4.1 Locação da obra.....	4
4.2 Fundação.....	4
4.3 Paredes de apoio.....	4
4.4 Pavimentação.....	11
4.5 Instalações hidrossanitárias.....	12
4.6 Limpeza.....	14



1. Considerações preliminares

Este projeto foi desenvolvido na suposição de que existe no local uma fonte de água disponível, com vazão mínima de 0,5 l/s e pressão mínima de 5 mca. Caso essa não seja a realidade local, será de responsabilidade do engenheiro responsável a execução das devidas alterações de projeto que garantam o funcionamento da pia de cozinha dentro dos padrões aceitáveis de higiene e saúde pública, preconizados pelo Ministério da Saúde.

2. Descrição

A instalação da pia de cozinha, como toda a obra de construção civil, deverá atender às condições impostas pelas normas brasileiras (ABNT) no que se refere à resistência, à segurança e à utilização, pertinentes ao assunto. Esta especificação e o projeto que a acompanha são apenas uma referência e uma contribuição da FUNASA para facilitar a execução da obra. Caberá à conveniente e ao seu corpo técnico ou à aquele que venha a representar legal e tecnicamente a conveniente, analisar o projeto, responder pelo seu conteúdo e pela sua execução, sendo necessário inclusive o pagamento e a apresentação das respectivas anotações de responsabilidade técnica (ART) emitidas pelo CREA, referentes ao projeto, ao orçamento e à execução da obra.

3. Materiais de construção

Os materiais de construção deverão ser apreciados e aprovados pela conveniente antes da sua utilização, sem prejuízo de outras fiscalizações que poderão ser efetuadas pela FUNASA.

De maneira geral os materiais deverão ser de boa qualidade e atender às seguintes normas brasileiras da ABNT:

- Blocos cerâmicos: NBR 7171, NBR 15270-1, NBR15270-2 e NBR15270-3
- Tijolo maciço cerâmico: NBR 6460, NBR 7170 e NBR 8041
- Argamassas: NBR 7214, NBR 7215, NBRNM67 e NBR 8522
- Tubos e conexões de PVC soldável para instalações prediais: NBR 5648
- Tubos e conexões de PVC para esgoto sanitário predial: NBR 10570, NBR 7367
- Torneiras: NBR 10281
- Registros: NBR15704-1, NBR 11306, NBR 10929
- Cimento Portland : NBR 5732
- Agregados para concreto : NBR 7211
- Fator água/cimento : NBR 6118
- Placas cerâmicas:
 - NBR13816 Placas cerâmicas para revestimento - Terminologia
 - NBR13817 Placas cerâmicas para revestimento - Classificação

 3



4. Execução da obra

As recomendações a seguir devem ser adotadas sem prejuízo às normas brasileiras pertinentes e de forma alguma pretendem esgotar o assunto. Em casos onde as recomendações não se mostrem adequadas, sua aplicação se torne extremamente difícil, em casos omissos ou em que não haja uma boa compreensão, o corpo técnico da FUNASA deverá ser consultado.

4.1 Locação da obra

A pia de cozinha deverá ser locada no imóvel do beneficiário e de forma que a sua posição seja a mais conveniente, tendo em vista as condições de execução, a funcionalidade da obra e o conforto do usuário. A locação também deve levar em consideração a interação da melhoria com as demais construções existentes.

4.2 Fundação

A fundação do suporte da pia deverá ser executado em alvenaria de tijolos maciços e construído de forma a garantir a estabilidade da edificação para assentamento da pia de cozinha. A alvenaria de fundação deverá ter as seguintes dimensões mínimas:

- Largura maior ou igual a 0,30 metros;
- Altura maior ou igual a 0,30 metros;
- O comprimento deverá apoiar as paredes de apoio da pia.

Atenção especial deverá ser dada à execução da fundação no que se refere à impermeabilização, ao nivelamento e ao esquadro, de forma a permitir a construção adequada das paredes de apoio da pia.

4.3 Paredes de apoio

4.3.1 Alvenaria

A alvenaria das paredes de apoio da pia deverá ser executada com blocos cerâmicos 10x20x20 cm, assentados com argamassa de cimento, cal e areia no traço de 1:2:9, espessura das juntas = 12 mm, espessura da parede sem revestimento = 9 cm. A alvenaria deverá ser executada em prumo e esquadro perfeito.

As juntas deverão vedar completamente os furos dos blocos, impossibilitando que quaisquer animais ou vegetais ali se alojem.

Para a perfeita aderência do emboço, será aplicado chapisco de argamassa de cimento e areia, no traço em volume de 1:3, sobre a alvenaria e em seguida será aplicado o emboço.

Os blocos e tijolos cerâmicos a ser empregados nas alvenarias com função portante ou de vedação deverão apresentar dimensões padronizadas, sem desvios visíveis na forma ou dimensões que repercutam no excessivo consumo de argamassas de assentamento ou de

revestimento. Nas alvenarias portantes, as irregularidades geométricas dos blocos redundariam ainda na falta de uniformidade das juntas de assentamento, com consequente surgimento de tensões concentradas e diminuição da resistência global da parede.

Visualmente os tijolos e blocos cerâmicos não deverão apresentar trincas, quebras, superfícies irregulares, deformações e falta de uniformidade de cor.

A aceitação ou rejeição dos tijolos e blocos cerâmicos, no que se refere às dimensões, deve ser avaliada segundo os planos de amostragem dupla, preconizados pelas normas NBR 7170, NBR15270-1 e NBR15270-2, respectivamente.

Os blocos e tijolos cerâmicos empregados deverão atender aos seguintes requisitos mínimos

Propriedade	Valor
Dimensão individual	90 x 190 x 190 +/- 3 mm
Resistência individual mínima à compressão	>= 2,5 MPa (Paredes) >= 4,0 Mpa (Fundações)
Esquadro, desvio na extremidade do bloco	<= 3 mm
Planeza, flexa	<= 3 mm

As argamassas deverão ser bem dosadas, recomendando-se para as pequenas construções os traços de 1:2:9 e 1:1:6 (cimento, cal e areia em volume). A presença da cal hidratada na argamassa lhe conferirá maior poder de acomodação às variações dimensionais da parede, minimizando-se assim o risco de ocorrência de fissuras ou destacamentos entre blocos e argamassa, problema indesejável sobretudo nas alvenarias aparentes.

A qualidade final de uma alvenaria dependerá substancialmente dos cuidados a serem observados na sua execução, os quais deverão ser iniciados pela correta locação das paredes e do assentamento da primeira fiada de blocos (nivelamento do qual dependerá a qualidade e a facilidade de elevação da alvenaria).

A construção dos cantos deve ser executada com todo cuidado possível (nivelamento, perpendicularidade, prumo, espessura das juntas), passando os cantos a constituírem-se em gabarito para a construção em si das paredes. O emprego de uma régua graduada (escantilhão) será de grande valia na elevação dos cantos, devendo-se assentar os blocos apumados e nivelados (auxílio de linha esticada). A verificação do prumo deve ser efetuada continuamente ao longo da parede, de preferência na sua face externa.

Os blocos devem ser assentados nem muito úmidos nem muito ressecados. Na operação de assentamento, os blocos deverão ser firmemente pressionados uns contra os outros, buscando-se compactar a argamassa tanto nas juntas horizontais quanto nas verticais. O cuidado de proteger o chão com papelão ou plástico, ao lado da alvenaria em elevação, permite o reaproveitamento imediato da argamassa expelida das juntas, que de outra forma estaria perdida.

 5



Figura 1 - Execução de alvenaria utilizando tijolos furados.

4.3.2 - Paredes de tijolos

As paredes serão erguidas conforme o projeto de arquitetura. O serviço é iniciado pelos cantos (Figura 2) após o destacamento das paredes (assentamento da primeira fiada), obedecendo o prumo de pedreiro para o alinhamento vertical (Figura 3) e o escantilhão no sentido horizontal (Figura 2).

Os cantos são levantados primeiro porque, desta forma, o restante da parede será erguido sem preocupações de prumo e horizontalidade, pois estica-se uma linha entre os dois cantos já levantados, fiada por fiada.

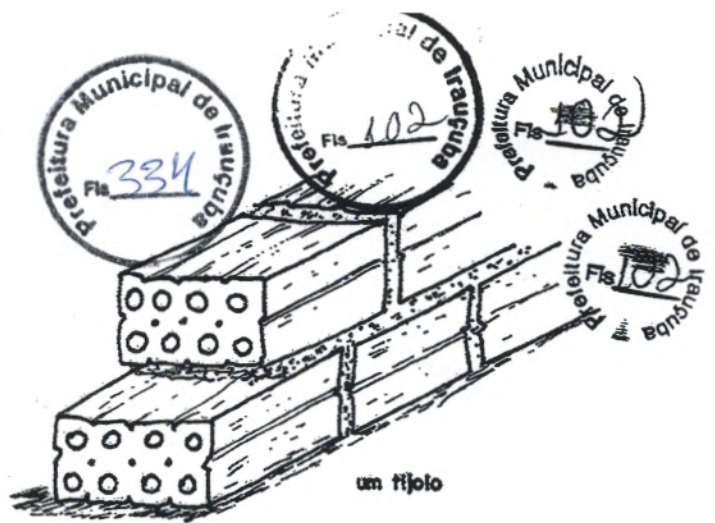
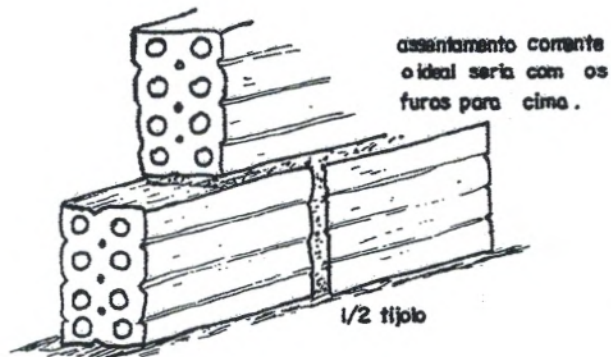
A argamassa de assentamento utilizada é de cimento, cal e areia no traço 1:2:8.



Figura 2 - Detalhe do nivelamento da elevação da parede



Figura 3 - Detalhe do prumo das alvenarias.

Podemos ver nas figuras 4, 5 e 6 a maneira mais prática de executarmos a elevação da alvenaria, verificando o nível e o prumo.

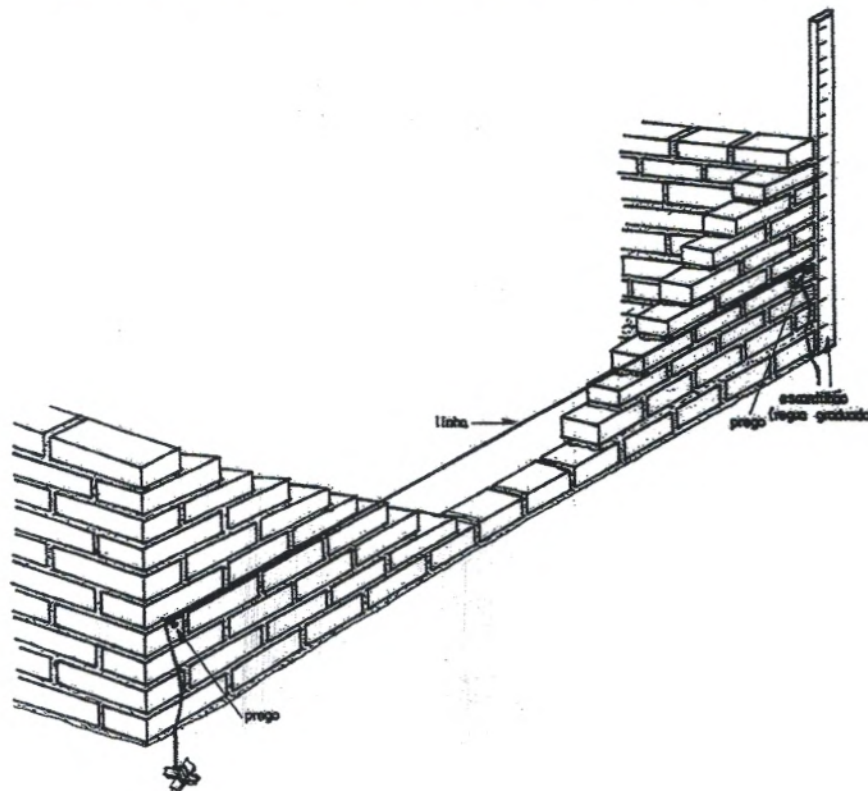
1º - Colocada a linha, a argamassa e disposta sobre a fiada anterior, conforme a Figura 4.

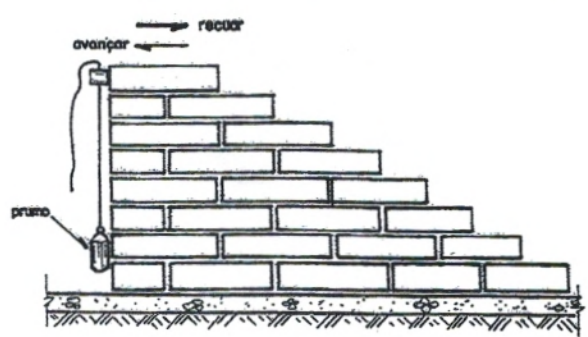

Figura 4 - Colocação da argamassa de assentamento

2º - Sobre a argamassa o tijolo e assentado com a face rente à linha, batendo e acertando com a colher conforme Figura 5.

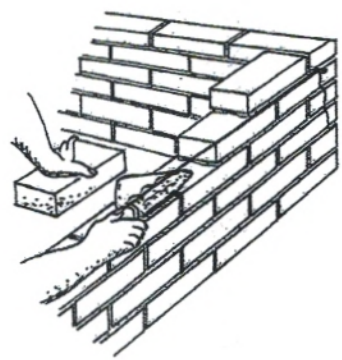

Figura 5 - Assentamento do tijolo

3° - A sobra de argamassa é retirada com a colher, conforme Figura 6.

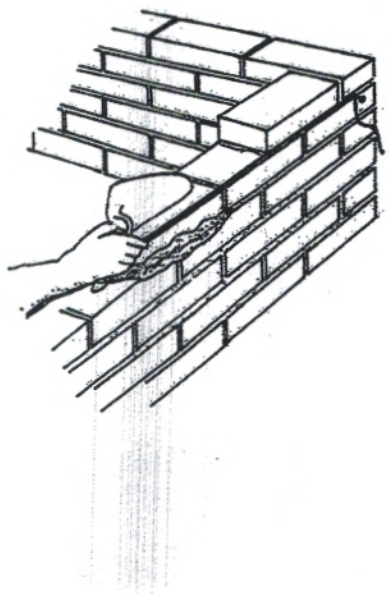

Figura 6- Retirada do excesso de argamassa

4.3.3 - Amarração dos tijolos

Os elementos de alvenaria devem ser assentados com as juntas desencontradas, para garantir uma maior resistência e estabilidade dos painéis.

a - Ajuste comum ou corrente, é o sistema que deverá ser utilizado (Figura 7)

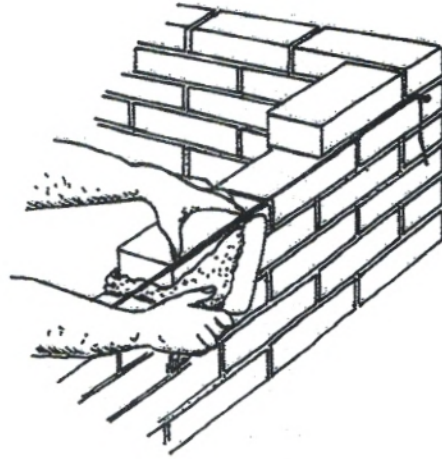
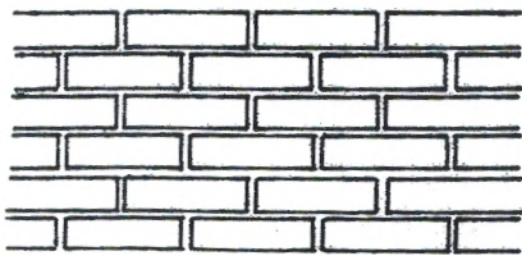

AJUSTE CORRENTE (1/2 tijolo)

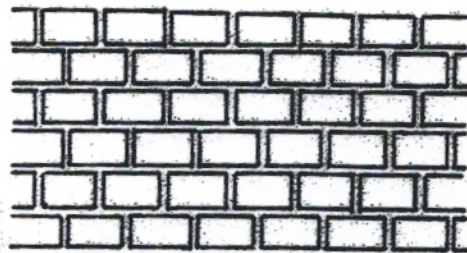

AJUSTE CORRENTE (um tijolo)

Figura 7 - Ajuste corrente (comum)



4.3.4 - Formação dos cantos de paredes

É de grande importância que os cantos sejam executados corretamente pois, como visto, as paredes iniciam-se pelos cantos. A Figura 8 mostra a execução do canto da parede .



Figura 8 - Canto em parede de meio tijolo no ajuste comum

4.3.5 - Empilhamento de blocos e tijolos maciços

Para conferir na obra a quantidade de tijolos maciços recebidos, é comum empilhar os tijolos da maneira como mostra a Figura 9. São 15 camadas, contendo cada 16 tijolos, resultando 240. Como coroamento, arrumam-se mais 10 tijolos, perfazendo uma pilha de 250 tijolos. Costuma-se, também, pintar ou borrifar com água de cal as pilhas, após cada descarga do caminhão, para não haver confusão com as pilhas anteriores.

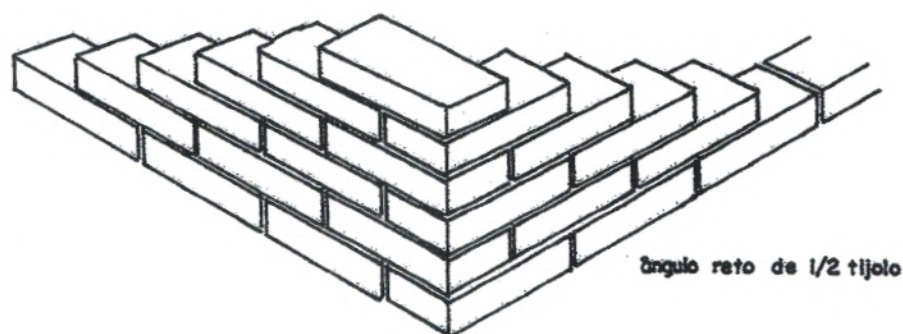

Figura 9 - Empilhamento do tijolo maciço



4.3.6 - Cortes em blocos cerâmicos e tijolos maciços

O tijolo maciço permite ser dividido em diversos tamanhos, o que facilita no momento da execução. Podemos dividi-lo pela metade ou em 1/4 e 3/4 de acordo com a necessidade (Figura 10).

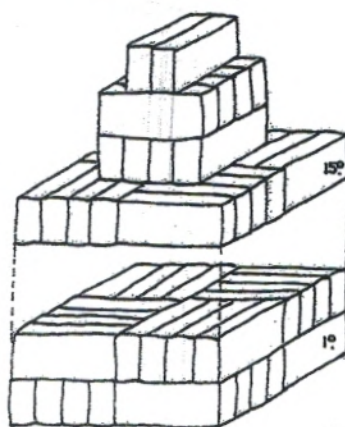

Figura 10 - Corte do tijolo maciço

4.3.7 - Revestimento

Após a instalação das tubulações, as alvenarias de todas as paredes do conjunto deverão ser chapiscadas com argamassa de cimento com areia fina traço 1:3 e posteriormente revestida com emboço de cimento, cal e areia traço 1:2:8, com 2,5 cm de espessura.

- Paredes de apoio

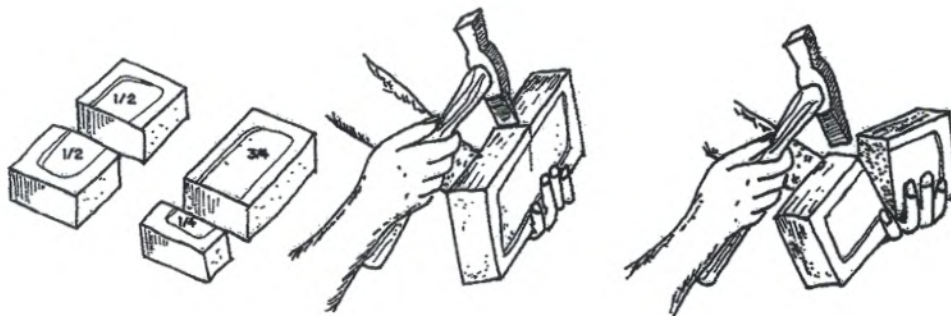
Chapisco sobre paredes empregando argamassa de cimento e areia média sem peneirar no traço de 1:3, espessura = 3 mm.

Emboço para as paredes empregando argamassa mista de cimento, cal e areia média sem peneirar, no traço de 1:2:11, espessura = 1 cm.

Reboco das paredes empregando argamassa de cimento e areia fina, no traço de 1:5, com aditivo impermeabilizante, espessura = 5 mm.

Os furos dos blocos cerâmicos devem ser vedados com argamassa impossibilitando o alojamento de insetos ou quaisquer outros animais ou vegetais.

Acima do nível da pia, a parede deverá ser revestida com cerâmica esmaltada (20x30), linha popular PEI-4, conforme projeto. As demais paredes deverão receber pintura com tinta PVA em duas demãos.

4.3.8- Pintura

A execução dos serviços de pintura deverá atender às normas NBR 11702, NBR 12554 e NBR 13245.

A parede que receberá a pintura deverá ter o emboço e o reboco suficientemente curados para que a umidade e alcalinidade elevada não danifiquem a pintura, como também suficientemente endurecidos e preparados conforme as orientações do fabricante da tinta.

A parede que receberá a pintura deverá estar isenta de óleos, graxas, fungos, algas, bolor, eflorescências, materiais particulados ou qualquer outro material que prejudique ou dificulte a pintura no seu aspecto visual ou funcional, ou reduza a sua vida útil.

Após o reboco, todas as paredes, exceto aquelas que receberão revestimento cerâmico, deverão ser pintadas com tinta PVA na cor branca, em duas demãos. A pintura deverá ser durável, ter bom acabamento e proporcionar um bom aspecto à obra. A pintura deverá ser firme e de forma alguma desprender-se da parede quando tocada com as mãos.

A pintura deverá atender aos seguintes requisitos básicos:

- a) Proteção da base ou substrato : a pintura deve proteger o substrato contra a umidade, evitando que os agentes agressivos o atinjam, durante a sua vida útil;
- b) Proteção da edificação : a pintura não deve permitir o aparecimento de pontos ou manchas de umidade. A capacidade de repelência de água deve permanecer inalterada ao longo da vida útil da pintura;
- c) Resistência aos ataques biológicos : a pintura não deve permitir o crescimento de musgos, fungos, bactérias ou qualquer tipo de micro-organismos em sua superfície;
- d) Efeito estético : a pintura deve manter a homogeneidade de cor e brilho ao longo da sua vida útil. Não devem ocorrer alterações desiguais na cor e no brilho.

4.3.9 - Revestimento Cerâmico

Acima do nível da pia, a parede deverá ser revestida com cerâmica esmaltada (20x30), linha popular PEI-4, conforme projeto, assentada com argamassa colante, com rejuntamento em cimento branco. A cerâmica deverá apresentar esmalte liso, vitrificação homogênea, coloração perfeitamente uniforme, dureza, sonoridade à percussão característica, resistência mecânica adequada ao transporte e instalação, e atender aos requisitos da classe B conforme a norma NBR13817 e NBR13818. Deverão garantir a não proliferação de bolor, fungos ou eflorescências quaisquer.

A cerâmica deverá poder ser cortada na obra, sem que apresente rebarbas em quaisquer de suas faces com o auxílio de cortador de cerâmica disponível e facilmente encontrado no mercado.

O material da cerâmica e dos rejuntos deverá ser resistente aos produtos químicos normalmente utilizados na limpeza dos conjuntos, cozinhas e lavanderias, de forma que não apresente qualquer alteração indesejada quando da utilização destes produtos.

Após a sua instalação na parede deverá apresentar a mesma sonoridade da parede sem revestimento quando percutido e não a sonoridade característica de vazios entre a cerâmica e a parede.

4.4 Pavimentação

4.4.1 Piso de concreto

O piso sob o conjunto de suporte da pia deverá ser executado em concreto não estrutural de cimento, areia e brita nº 1, no traço 1:3:6, conforme projeto, de forma que após